



PROCES VERBAL CODIR DU COMITE DE NATATION DE LA DORDOGNE DU 2 JUIN 2020 A 20H30

Lieu : TEAM MEETING

Page | 1

Membres CODIR présents :

- **ACAP :** GAULIN H, LAROCHE S
- **CNB :** PASCAUD L, GACHE B,
- **COPO Natation :** ISSOT M,
- **USN24 :** VEYSSIERE F,
- **CN ST ASTIER :** BESSE E, BESSE F,

Membres CODIR excusés :

- **ACAP :** GAULIN I, MEYER P,
- **CNB :** VASCO AS,
- **COPO Natation :** DEZON C,
- **USN24 :** MOREAUD S, BIL S,
- **CN ST ASTIER :** GRASSEIN F,

Membres CODIR non excusés :

- **ACAP :** ,
- **CNB :**
- **COPO Natation :**
- **USN24 :** CATTIAUX M,
- **CN ST ASTIER :** PAGENOT M

Membres invités hors comité : Il s'agit des Présidents de club non élus au CODIR

- **ACAP :** HEYER P (Président) (Excusé)
- **CNB :**
- **COPO Natation :** ISSOT L (Présidente), ISSOT G (Entraîneur)
- **USN24 :**
- **CN MONTPON :**
- **CN ST ASTIER :**



		Présent	Excusé	Absent
16 participants	+	✓9	✓7	✓0
Issot Guy (entraîneur) contact@cd24natation...		✓		
Patrick Heyer			✓	
Vasco anne sophie ...			✓	
Frédéric Besse		✓		
Pascal ACAP			✓	
Sarah Bil			✓	
Elisa Besse		✓		
Mathilde ISSOT		✓		
Lucette ISSOT		✓		
Huguette GAULIN		✓		
Isabelle GAULIN			✓	
Christel DEZ...			✓	
Laroche Sylvie		✓		
Fabrice Grassein			✓	
Pascaud Laurent		✓		
Baptiste Gache		✓		

CNF

ND24



Ordre du jour

Le Comité de Dordogne de Natation invite :

- Les membres du Comité Directeur,
- Les Présidents de clubs,

à assister au Comité Directeur du CD24 qui se tiendra le

MARDI 2 JUIN 2020 à 20h30

PAR TEAM MEETING sur le lien

https://eur02.safelinks.protection.outlook.com/ap/t-59584e83/?url=https%3A%2F%2Fteams.microsoft.com%2F%2Fmeetup-join%2F19%253ameeting_MjQ0MDA0MjQtMDk5MCO0YTY1LTlkNjAtMTYxZWU0MDhhNzVj%2540thread.v2%2F0%3Fcontext%3D%257b%2522Tid%2522%253a%2522c33d7708-3c3c-40b9-80b0-895313ec3221%2522%252c%2522Oid%2522%253a%25228bc71727-23ab-4f9c-b6e6-89e15b4a77a6%2522%257d&data=02%7C01%7Claurent.pascaud%40technipfmc.com%7C2692a0e0cda849eacb9708d8032b7861%7C9179d01ae94c4488b5f04554bc474f8c%7C0%7C0%7C637262832519392644&sd_ata=0AIBnF0dPDBssmxgTFktU8VfOILcU11JnyvJ4xqUdt8%3D&reserved=0

S'il s'agit de votre première réunion TEAM, vous pouvez copier le lien ci-dessus directement dans Chrome et suivre les indications demandées. Soit installer TEAM ou utiliser TEAM en ligne.



MINISTÈRE
DE LA VILLE,
DE LA JEUNESSE
ET DES SPORTS





Ordre du jour

- | | | |
|-----------|--|------|
| 1. | Introduction | 5mn |
| 2. | Validation | 5mn |
| | <ul style="list-style-type: none"> 2020 CDN24 CR 004 Rev 0 du 23 avril 2020 | |
| 3. | COVID-19 : Point de la situation actuelle | 10mn |
| | <ul style="list-style-type: none"> Position FFN et Ligue | |
| 4. | Finances : | 5mn |
| | <ul style="list-style-type: none"> Position du compte Subventions ANS déposées fin Mai 2020 | |
| 5. | Nager Grandeur Nature | 40mn |
| | <ul style="list-style-type: none"> Projet NGN du CND24 Revue de la convention avec le Département (Partie opérationnelle) Investissement Kit Waterpolo FFN (environ 1500€ peu de stock pour NGN et animations piscines) Animation après le 15 Septembre 2020 à La Jemaye pour une journée porte ouverte en partenariat avec le Département et les clubs. | |
| 6. | Saison 2021 | 30mn |
| | <ul style="list-style-type: none"> Début campagne Licences 2021 Programme 2021 à reconduire de 2020 Etc. | |
| 7. | Questions diverses | 15mn |
| | <ul style="list-style-type: none"> AG LNNA du 13 Juin 2020 par Visio Date à confirmer élection CND24 par rapport à l'AG du 2 02 2020 suite au COVID-19 Autres questions | |

Réponse souhaitée pour le 1/06/2020 sur le lien doodle ci-dessous

<https://doodle.com/poll/6seai6vtdri5ycwt>

En comptant sur votre présence et en vous remerciant

Recevez mes sincères salutations



Laurent PASCAUD,

Cette convocation tient lieu d'ordre de mission





1. Introduction

Début de la réunion en prenant des nouvelles de tous, qui paraissent très satisfaits de se retrouver par l'intermédiaire de cette visio en lançant quelques blagues en attendant les derniers arrivant. La réunion peut débuter avec 9 membres présents dont 7 membres du CODIR).

2. Validation

- 2020 CDN24 CR 004 Rev 0 du 23 avril 2020
- **Approuvé à l'unanimité**

3. COVID-19 : Point de la situation actuelle

- Position FFN et Ligue.
 - Communiqué FFN du 18 mai suite au bureau directeur du 13 mai
 - Suite à la réunion des présidents de Ligue du 20 mai : cout de la réforme informatique pourrait être à la charge uniquement des ligues au prorata du nombre de licences ? Aux ligues de répercuter. Quelques précisions d'ici début juin. Réforme nécessaire et incontournable. En fonction de l'évolution de la crise sanitaire, cette réforme pourrait être reportée.
- Ouverture des piscines : Les piscines tests sont des bassins couverts. Les collectivités doivent demander avant ouverture la validation à la Préfecture.
- Eveil Aquatique, JAN, etc. : Interdit pour l'instant en raison de la proximité entraîneur nageurs. Campagne prête mais non lancée.

4. Finances :

- Position du compte

Compte(s)	Solde (EUR)
ASS COMITE NATATION DE DORDOGNE	
COMPTE CHEQUES 1 N° 058062105220400000	2 295,61
LIVRET CMSO N° 058062105220010000	17 125,34
	19 420,95

- Subventions ANS déposées fin Mai 2020
 - Compte asso mis à jour,
 - Bilan action 2019 transmise à la FFN et avec le dossier ANS 2020
 - Deux actions déposées :
 - Fonctionnement ENF: Sauv'nage, Pass'sport de l'eau, Pass'competition: acquisition d'habilités motrices au travers de la pluridisciplinarité => Montant demandé 2 500€
 - Développement de la pratique Nagez Grandeur Nature et du développement durable => Montant demandé 2 000€
 - Budget prévisionnel ajusté à 203 884€ (56 950€ hors bénévolat). Le budget initial était d'un montant de 174 138€, 48 200€ hors bénévolat.





5. Nager Grandeur Nature

- Projet NGN du CND24 (Voir présentation) **Approuvé à l'unanimité**
- Revue de la convention avec le Département (Partie opérationnelle) **Approuvé à l'unanimité**
- Investissement Kit Waterpolo FFN (environ 1400€ peu de stock pour NGN et animations piscines) **Approuvé à l'unanimité**
- Budget complémentaire bouées + accessoires WP (bonnets + ballons) **Approuvé à l'unanimité**
- Animation après le 15 Septembre 2020 à La Jemaye pour une journée porte ouverte en partenariat avec le Département et les clubs. **Approuvé à l'unanimité sous réserve COVID 19 à la rentrée.**
- Consulter P Ysabel ou Y Chesneau pour les activités Waterpolo. Toutefois chaque éducateur est à même de présenter des entrainements en se renseignant sur les pratiques comme a pu le faire Tanguy avec la Natation Artistique.

Page | 6

6. Saison 2021

- Début campagne Licences 2021
 - Les préenregistrements des licences sera compliqué cette année en Juin. Ce sera reporté en Septembre sous réserve d'un démarrage de la saison 2021.
 - Certains licenciés demandent des remboursements aux clubs mais très peu. Les adhérents ne payent pas un abonnement mais une adhésion à un club. Chaque club est souverain et peut décider de sa politique tarifaire.
 - **Information Post réunion : La FFN a changé ses dates de saisons sportives qui seront maintenant du 1 Septembre 2020 au 31 Août 2021. Plus d'informations à venir**
- Programme 2021 à reconduire de 2020.
- **Information Post réunion : Calendrier 2021 provisoire non validé**

PROJECTION 2020-2021 – CALENDRIER ET RÈGLEMENTS

- LE CALENDRIER FÉDÉRAL N'EST PAS PUBLIÉ (01/06) EN ATTENTE DE VALIDATION PAR LE PROCHAIN CODIR FÉDÉRAL. (COURANT JUIN)
- LES GRANDES LIGNES (SOUS RÉSERVES DE MODIFICATIONS):
- INTERCLUBS TC: 8 ET 11 NOVEMBRE
- AG LIGUE RÉGIONALE 28 NOVEMBRE...
- 03 AU 06 DÉCEMBRE FRANCE ÉLITE 25 M
- OPEN DE NICE 05 AU 07 FÉVRIER
- OPEN DE MARSEILLE 12 AU 14 MARS
- FRANCE JUNIORS 23 AU 28 MARS
- FRANCE NATIONALE 25 AU 29 AVRIL
- FRANCE ÉLITE 50M 14 AU 20 JUIN
- FRANCE JEUNES 08 AU 12 JUILLET
- FRANCE DU 20 AU 25 JUILLET

En cours de préparation mais sera transmis uniquement en Juillet, après les élections.





- Officiels :
Modification à partir du 1^{er} Septembre 2020. La circulaire est téléchargeable sur le site du Comité www.cd24natation.com.

7. Questions diverses

- AG LNNA du 13 Juin 2020 par Visio.
 - Validation des comptes 2019 et validation AG électorale du novembre et passage des comptes en année civile en saison sportive. AG ordinaire pour la validation des rapports financier le 13 Juin par vote électronique. **Information post réunion : Il n'y aura pas d'amende financière en cas d'absence mais la présence du club est fortement conseillée.**
 - 9h00 : accueil des présidents et présidentes de clubs. 10h00, début des travaux.
 - Inscription avant le 6 Juin 2020.
- Date à confirmer élection CND24 par rapport à l'AG du 2 02 2020 suite au COVID-19
 - En attente informations FFN sur le COVID et début nouvelle saison.
 - Important avoir licencié des adhérents qui pourront éventuellement se présenter.
 - Décision reportée à fin Septembre 2020 pour une élection CND24 en Décembre 2020 52 AG à un ou deux mois d'intervalle) ou fin Janvier 2021 (Ordinaire et exceptionnelle le même jour). Date limite reportée aux 31 Mars 2021 maximum.
- Piscine de MONTPON : Réunion le 18 Juin 2020 sur étude des sites.
- **Informations post réunion : La FFN ne souhaite pas valider le fait de retenir pour les clubs d'été la meilleure année des licences des deux dernières années sportives en raison :**
 - **Non inscrit dans les statuts fédéraux,**
 - **Cela pourrait être interprété comme des « magouilles »,**
 - **Des clubs dit « d'hiver » pourraient demander l'application de cette « règle »****Il est demandé à chaque département d'envoyer un courrier à la Ligue indiquant pourquoi les clubs d'été ouvrent ou non, les piscines qui ouvrent ou non, les créneaux disponibles ou non par les collectivités et les retours des licenciés ou des parents pour aller ou non nager. Un courrier sera fait par la Ligue à la FFN et l'information remontée par nos élus fédéraux pour le prochain CODIR de mi-juin.**

Clôture de la réunion à 22h30. Merci à tous pour votre participation dans ce contexte particulier.

Annexe :

- Présentation NGN du 2 Juin 2020
- TERRAIN WATER POLO WATKO



CND24: Nagez Grandeur Nature

CODIR du 2 Juin 2020



Laurent PASCAUD – Fabrice GRASSEIN
Mai 2020



<http://www.cd24natation.com/>



1°/ Les partenaires



Mairie - La Jemaye-Ponteyraud



2° Les plans d'eau principaux du Département

Un réseau de 7 sites départementaux

Le Grand étang de Saint Estèphe



Avec son label handiplage, l'étang de Sain Estèphe fraîchement rénové est désormais accessible à tous, il est situé à l'extrême nord du département au cœur des denses forêts du Périgord Vert qui offrent de vastes chemins de randonnées.



Situé non loin de Saint-Pardoux la Rivière, l'étang de Mallet propose un large panel d'activités particulièrement orientées vers le respect et la découverte de la nature :

- Pêche
- Observatoire des oiseaux migrateurs
- Circuit de randonnée pédestre et vélo de 8 km autour de la retenue
- Espaces pique nique
- Sentier découverte

La base nautique de Rouffiac



La base de loisir départementale de Rouffiac est située dans le Nord Est de la Dordogne sur la commune d'Angosse à proximité de Lanouaille.

GPS : 45.415503 / 1.166089



Les Etangs de La Jemaye



Située dans le Ribérais, à la frontière du Périgord Blanc et du Périgord Vert, l'étang de la Jemaye propose un circuit de randonnée jusqu'à la ferme du Parcot : découverte du patrimoine architecturale et naturelle de la

La base nautique de Trémolat



La base nautique de Trémolat située non loin du Bugue a axé ses activités de pleine nature principalement sur les sports nautiques : canoë, ski nautique, voile. Un choix qui permet aussi bien de se perfectionner que de découvrir.

Vers Cahors Souillac
Autoroute A 20



3°/ Le Grand Etang de La Jemaye

La Jemaye est à l'image de la région de la Double, faite de bois et d'eau, à l'ouest de la Dordogne, entre vallée de l'Isle et val de Dronne. Au coeur de cet immense écrin forestier, les visiteurs découvrent progressivement derrière ce profond panorama qu'offre le grand étang un réseau de six étangs reliés entre eux.

Si l'on y goûte aux joies de la baignade et aux loisirs nautiques depuis 40 ans, c'est depuis une quinzaine d'années que le Conseil départemental, devenu propriétaire, en a fait un site modèle où la nature est préservée et valorisée tout en devenant un espace de loisirs capable d'accueillir quotidiennement un nombre important de visiteurs. C'est ce modèle qui a été adapté aux caractéristiques des autres sites départementaux aménagés depuis par le Conseil départemental.

Ce site sera notre site PILOTE pour développer une activité Nagez Grandeur Nature (NGN) en partenariat avec le Conseil Départemental, nos clubs de natation et le Comité Départemental de Triathlon qui partagera le site avec nous.



3°/ Le Grand Etang de La Jemaye en quelques chiffres et photos

- Grand étang : 21 ha
- Ensemble des étangs : 35 ha
- Surface totale du site : 210 ha
- Espace naturel sensible départemental
- Découverte de la nature, baignade surveillée l'été, parcours santé, randonnée pédestre, pêche, espace pique nique, espace restauration, jeux pour enfants.

Avec l'Été actif : baby ski nautique, grimpe d'arbre, pêche, tir à l'arc nature, course d'orientation et **Nage en eau libre pour nos licenciés**



3°/ Le Grand Etang de La Jemaye en quelques chiffres et photos

 Un espace accessible à tous



Mais La Jemaye, c'est aussi le résultat d'une action exemplaire menée pour sensibiliser le public à la richesse du milieu naturel : la diversité des essences forestières, des communautés végétales propres aux milieux humides, notamment des roselières (zone en bordure de lacs, d'étangs, de marais ou de bras morts de rivière où poussent principalement des roseaux), la présence d'un certain nombre d'espèces animales rares, souvent protégées au niveau national ou même inscrites en annexe des directives européennes, à l'image des tortues « Cistudes d'Europe », la richesse ornithologique (observatoire à l'étang du Tuquet).



3°/ Le Grand Etang de La Jemaye en quelques chiffres et photos

La cohabitation tourisme et nature

La végétation et l'étendue du site donnent à ceux qui découvrent la Jemaye l'impression d'un lac de bord de mer.

Ensuite, ce qui les frappe, c'est la qualité et l'importance de l'aspect environnemental : un jour on se baigne, un autre jour on se promène à pied ou à vélo en forêt, on peut aller aussi jusqu'à la ferme du Parcot. Le Conseil général a réussi ici, ce dont beaucoup de gens doutaient, la cohabitation d'un vrai site touristique géré, entretenu, accueillant, qui vit toute l'année et d'une zone naturelle préservée. Cela fait maintenant l'unanimité. Avant, on peut le dire, La Double était un peu oubliée... Le travail réalisé au Parcot, avec l'association qui anime le lieu, et autour des étangs de La Jemaye, ont fait de nouveau parler de La Double et en ont fait percevoir les qualités naturelles et l'importance. Seul le Conseil général pouvait faire ça.



l'entrée du site.

Aménagements sportifs

Dans le cadre de sa compétence dans le domaine du développement des sports de nature, le Département a aménagé les sites départementaux en direction de tous les publics.

L'Espace Sport d'Orientation :

Selon votre niveau, vous pouvez pratiquer la course d'orientation en toute liberté et en toutes saisons. Munis de votre carte (Cf « Document liés »), vous sillonnerez le site à la recherche des balises fixes et de leur poinçon. Les conseils de pratique vous sont donnés sur le panneau d'informations situé à



3°/ Le Grand Etang de La Jemaye en quelques chiffres et photos



3°/ Le Grand Etang de La Jemaye en quelques chiffres et photos



4°/ Le Projet

- Proposer aux licenciés des clubs de Natation de Dordogne des séances de natation en milieu naturel.
- Se substituer à l'entraînement en piscine par manque de bassins de 50m
- Développer les compétitions de nage en eau libre auxquelles participent de plus en plus de licenciés
- Redécouvrir les bien faits de la nature et le plaisir de nager sans contrainte
- Promouvoir cette nouvelle pratique pour une population de 3 à plus de 80 ans
- Se sensibiliser à la nature, aux respects de l'environnement, etc. Un civisme vert.
- Développer le JAN et l'éveil aquatique dans la population très jeune et participer à la diminution des noyades.
- **Organisation de stages eau libre**
- **Promouvoir après le 15 Septembre une journée d'animation et porte ouverte pour promouvoir les clubs de natation sur le territoire.**
- Saisir les opportunités que nous donne la nature pour capter un nouveau public et développer l'offre des clubs.
- Développer une animation Indoor en Janvier avec une population loisir en complément de la population « compétition » et avec la participation des Triathlètes
- **Mutualiser un partenariat avec nos amis du triathlon et trouver des synergies pour les clubs**

Cette demande s'inscrit donc dans une volonté commune du Comité de Natation de proposer des conditions d'entraînements différentes et du Département de promouvoir le site départemental de La Jemaye



4°/ Le Projet: Les biens mis à disposition

- Une zone du Grand étang réservée à cet l'usage, conformément au plan de localisation
- Une zone terrestre d'accès à l'eau.
 - 4 bouées flottantes à l'effigie du Département de la Dordogne formant un rectangle de 150m x 50m, délimitant la zone et les distances de nage.
- Les pontons d'embarquement pouvant être utilisés pour la surveillance des nageurs.
- Un accès réservé au local du site et au matériel nécessaire pour les premiers secours et la surveillance des nageurs (Canoë et Paddle).

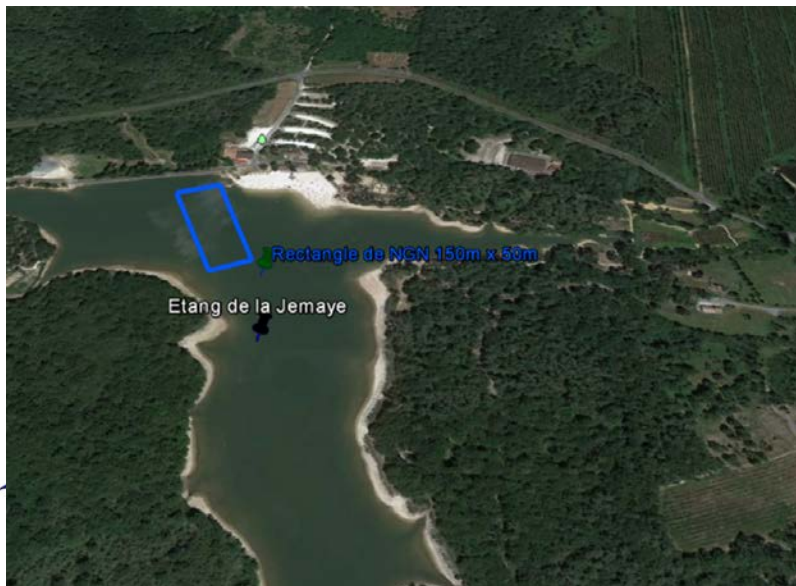

4°/ Le Projet: Vue générale



4°/ Le Projet: Les plages horaires



Baignade surveillée :

- Du 14 au 30 juin :
 - de 13h00 à 19h00 la semaine et
 - de 11h00 à 19h00 les week-end
- Du 1er juillet au 31 août :
 - de 11h00 à 19h00
- Du 1er septembre au 06 septembre :
 - de 13h00 à 19h00 la semaine et
 - de 11h00 à 19h00 le week-end

- espace pique-nique et restauration
- jeux pour enfants
- parcours santé
- chemins de randonnées
- pêche

Nos souhaits d'horaires:

- En période de fermeture au public de la baignade surveillée, soit :
 - du 1er septembre au 31 octobre, entre 8h et 21h.
 - du 1er novembre au 31 mars, entre 10h et 18h.
 - du 1er avril au 15 juin, entre 8h et 21h.
- En période d'ouverture au public de la baignade surveillée, soit :
 - du 15 juin au 31 août entre 7h et 21h00.

Pour toutes ces périodes, les entraînements nocturnes sont strictement interdits.

Approuvé à l'unanimité.



4°/ Le Projet: Fonctionnement technique et responsabilité

- Le Département décline toute responsabilité en cas de vol ou de perte des matériels et affaires personnelles des occupants durant leur période de présence sur le site.
- Chaque séance d'entraînement organisée dans le cadre de cette convention fait l'objet d'une demande au Comité Départemental de Natation de la Dordogne.
- Le comité assure la gestion, le suivi et le contrôle des créneaux réservés par ses utilisateurs.
- Les entraînements sont sous l'entière responsabilité et la surveillance des clubs organisateurs des séances d'entraînement.
- L'occupant devra assurer la sécurité des pratiquants dans le respect des réglementations en vigueur. Il s'engage à faire connaître et faire appliquer le règlement intérieur pour l'utilisation du plan d'eau et l'accès au site des pratiquants. Ces derniers seront informés de leurs droits et leurs devoirs.
- Le Comité Départemental de Natation de la Dordogne, pour les séances organisées par ses utilisateurs, fait ensuite la demande au Conseil départemental de la Dordogne. Cette demande doit préciser:
 - Le nom de l'utilisateur, obligatoirement affilié à la Fédération Française de Natation.
 - La personne responsable de l'entraînement, titulaire d'un diplôme dans le respect de la réglementation fédérale en vigueur.
 - Le nombre et l'âge des nageurs présents dans l'eau en accord avec la réglementation en vigueur.
 - Les horaires et la durée de l'entraînement.
 - Les moyens de secours et matériels consacrés à la sécurité de l'entraînement.



4°/ Le Projet: Obligations particulières pour l'organisation de la séance

- Le comité Départemental de Natation de la Dordogne est le seul habilité à réserver un créneau d'entraînement sur le site de La Jemaye => Délégation à un membre par club.
- A ce titre il prévient le service gestionnaire du Département au minimum 72h avant l'entraînement sur le site. Il ne faut pas qu'un comité avec ces clubs bloquent l'autre comité en faisant des réservations à la journée ou imprévus. Le Département assure un tableau de réservation des créneaux d'entraînement. Ce tableau est à la disposition du Comité Départemental de Natation de la Dordogne qui assure la gestion et le suivi des réservations pour ses utilisateurs affiliés. **Le CND24 propose d'utiliser le site Sport Région pour la réservation des créneaux (Voir proposition en annexe) Approuvé à l'unanimité.**
- La réservation d'un créneau donne au futur occupant un accès réservé au local du site et au matériel nécessaire pour les premiers secours et la surveillance des nageurs (Canoë et Paddle à minima 1 par club à prévoir dans le local, sac de secours d'urgence, défibrillateur, oxygène, etc.).
- Le nombre de personnes présentes simultanément dans l'eau sur le site d'entraînement ne doit pas excéder 32 nageurs.
- 4 clubs maximum peuvent s'inscrire sur le même créneau de réservation si l'effectif total des nageurs n'excède pas 32 personnes (8 personnes). Il convient de respecter une certaine équité entre les clubs sur l'accès aux créneaux.
- L'entraînement se fait obligatoirement sous la responsabilité d'au moins 1 personne en charge de la surveillance et/ou de l'entraînement des nageurs de son club en respect de la réglementation en vigueur. Le surveillant ou l'entraîneur doit obligatoirement être détenteur d'un diplôme conforme à la réglementation fédérale.



4°/ Le Projet: Obligations particulières pour l'organisation de la séance

- Un éducateur en charge de la surveillance et/ou de l'entraînement ne peut avoir plus de 15 nageurs sous sa responsabilité
- Les utilisateurs doivent être équipés du matériel de secours obligatoire : trousse de secours (mis à dispo dans le local), matériel de communication (téléphone portable).
- Les utilisateurs doivent appliquer le protocole d'intervention en cas d'accident : Contacter les secours et les gardiens du site.
- Les utilisateurs doivent respecter les zones de pratique délimitées par les bouées.
- Les utilisateurs doivent afficher la signalétique particulière fourni par le propriétaire pour informer le public : Nom de l'utilisateur affilié et créneaux horaires utilisés.
- Les utilisateurs doivent assurer une présence sur l'eau avec une embarcation non motorisée fournie par le propriétaire. (Canoë ou Paddle) pour assurer la sécurité du groupe de nageurs.
- Les nageurs doivent être équipés d'une combinaison néoprène adaptée lorsque la température de l'eau est inférieure à 18°. Les entraînements de nage sont strictement interdits lorsque la température de l'eau est inférieure à 12°.
- Les nageurs de moins de 13 ans doivent être doté obligatoirement d'une bouée tractée individuelle.
Recommandation Comité pour tous les nageurs et non uniquement les moins de 13 ans. Approuvé à l'unanimité.
- Les nageurs doivent obligatoirement porter un bonnet de bain de préférence à l'effigie de leur club et obligatoirement de couleur vive. **Les couleurs bleu marine, blanc, noir, sombres sont à proscrire. Approuvé à l'unanimité.**



5°/ Mode de réservation proposé par le Département.

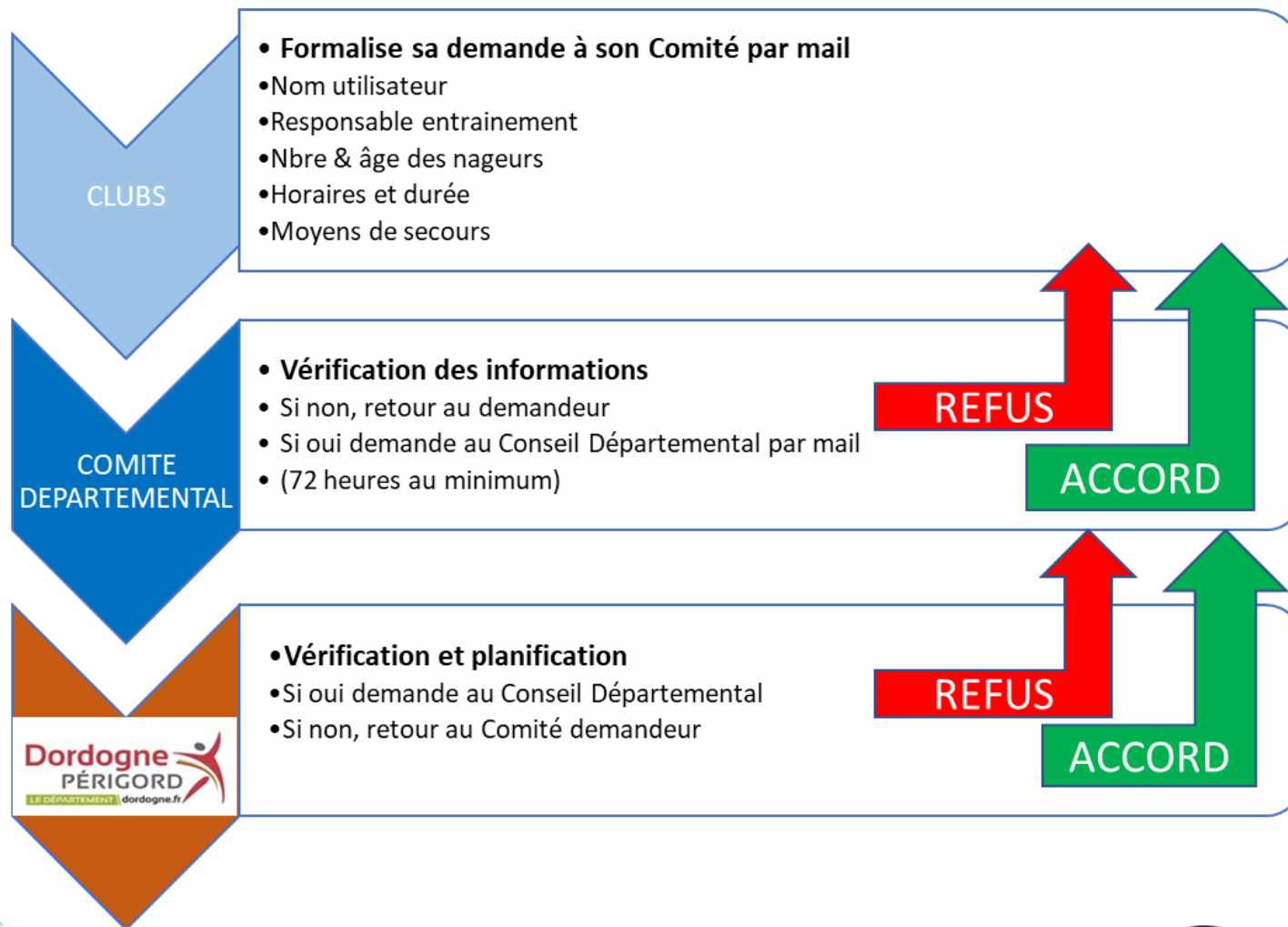

5°/ Mode de réservation proposé par le Comité

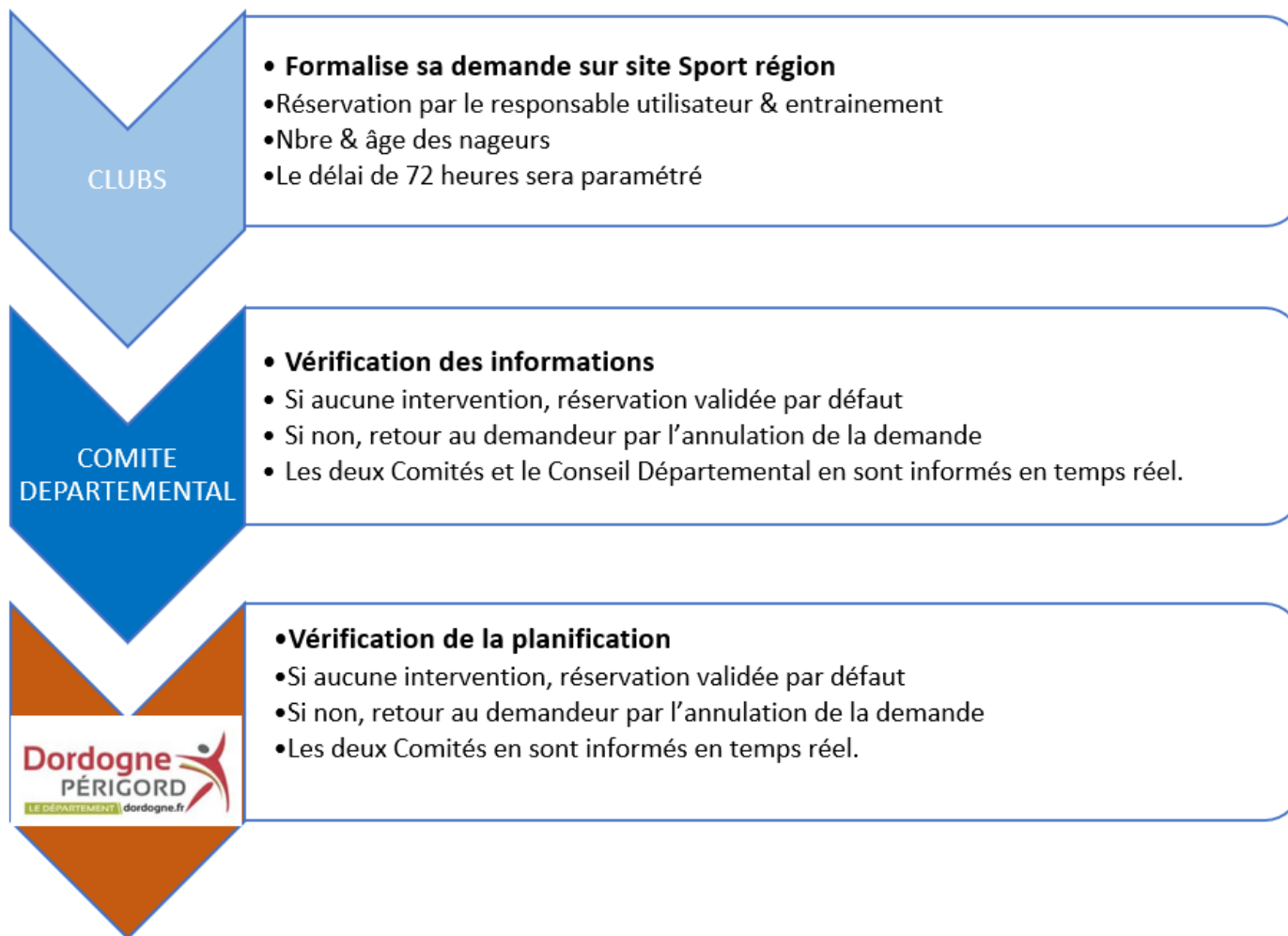

5°/ Mode de réservation proposé par le Comité. Détail de la réservation

The screenshot shows the website for the 'COMITE DEPARTEMENTAL DE NATATION DE LA DORDOGNE'. The header includes the logo and the text 'COMITE DEPARTEMENTAL DE NATATION DE LA DORDOGNE' and 'J'peux pas j'ai piscine'. The navigation menu includes: ACCUEIL, LA VIE DU COMITE, REGLEMENT & CALENDRIER, INFOS PRATIQUES, ORGANISATION, CONTACT ET PLAN, PARTICIPER, PHOTOS & VIDÉOS, LES ÉQUIPES.

Prochains événements + d'événements

- 06 juin 2020: NA Championnat régional BdB Périgueux de 08h à 18h. Publié le 11 févr. 2020. Natation synchro. Lire la suite.

A la une

- Coronavirus COVID-19 Protocole sanitaire relatif à la réouverture et au fonctionnement des établissements de bain - ARS Bretagne. Un document transmis par la FFN émis par l'ARS Nouvelle Aquitaine ce 29 Mai 2020. **COVID-19 - Post confinement**

Dernières news + de news

- MINISTÈRE DES SPORTS GUIDE DE RECOMMANDATIONS DES ÉQUIPEMENTS SPORTIFS, SITES ET ESPACES DE PRATIQUES SPORTIVES. Publié le 29 mai 2020. COVID-19. Lire la suite.

Partenaires + de partenaires

- Dordogne PÉRIGORD LE DÉPARTEMENT dordogne.fr Conseil Général

Réservations à disposition des clubs NGN

Lundi 15 juin

10 créneaux disponibles

Réserver

Publicités

- ASSURANCE DES BÉNÉFICIAIRES DE NOMBREUX AVANTAGES

.Taper

<https://www.cd24natation.com/>

. Puis Réservations à dispositions des clubs



5°/ Mode de réservation proposé par le Comité: Le planning P1/2.

Créneaux Eau Libre La Jemaye Test

▼ Créneaux de la réservation

La réservation est possible de 09:00 à 20:00

La durée de réservation est fixée à 60 minutes (1 heure)

	<input checked="" type="checkbox"/> Lundi	<input checked="" type="checkbox"/> Mardi	<input checked="" type="checkbox"/> Mercredi	<input checked="" type="checkbox"/> Jeudi	<input checked="" type="checkbox"/> Vendredi	<input checked="" type="checkbox"/> Samedi	<input checked="" type="checkbox"/> Dimanche
<input checked="" type="checkbox"/> 09:00-10:00	Heure pleine	Heure pleine	Heure pleine	Heure pleine	Heure pleine	Heure pleine	Heure pleine
<input checked="" type="checkbox"/> 10:00-11:00	Heure pleine	Heure pleine	Heure pleine	Heure pleine	Heure pleine	Heure pleine	Heure pleine
<input checked="" type="checkbox"/> 11:00-12:00	Heure pleine	Heure pleine	Heure pleine	Heure pleine	Heure pleine	Heure pleine	Heure pleine
<input checked="" type="checkbox"/> 12:00-13:00	Heure pleine	Heure pleine	Heure pleine	Heure pleine	Heure pleine	Heure pleine	Heure pleine
<input checked="" type="checkbox"/> 13:00-14:00	Heure pleine	Heure pleine	Heure pleine	Heure pleine	Heure pleine	Heure pleine	Heure pleine
<input checked="" type="checkbox"/> 14:00-15:00	Heure pleine	Heure pleine	Heure pleine	Heure pleine	Heure pleine	Heure pleine	Heure pleine
<input checked="" type="checkbox"/> 15:00-16:00	Heure pleine	Heure pleine	Heure pleine	Heure pleine	Heure pleine	Heure pleine	Heure pleine
<input checked="" type="checkbox"/> 16:00-17:00	Heure pleine	Heure pleine	Heure pleine	Heure pleine	Heure pleine	Heure pleine	Heure pleine
<input checked="" type="checkbox"/> 17:00-18:00	Heure pleine	Heure pleine	Heure pleine	Heure pleine	Heure pleine	Heure pleine	Heure pleine
<input checked="" type="checkbox"/> 18:00-19:00	Heure pleine	Heure pleine	Heure pleine	Heure pleine	Heure pleine	Heure pleine	Heure pleine
<input checked="" type="checkbox"/> 19:00-20:00	Heure pleine	Heure pleine	Heure pleine	Heure pleine	Heure pleine	Heure pleine	Heure pleine

Tout remplir en : Heures pleines - Heures creuses

▼ Tarification de la période

	Prix pour les membres du club
Prix en période pleine	0.00 tickets

La réservation est possible pour un équipe de 1 personne à 10 personnes

Rendre obligatoire la saisie du nom de tous les participants

Autoriser l'invitation de membres extérieurs au club

Les prix indiqués sont pour l'équipement



Statut : en ligne

Informations générales

Date d'ajout : 29/05/2020

Options

Rendre l'équipement privée

Type d'équipement
plan d'eau 1 pour club 1



5°/ Mode de réservation proposé par le Comité: Le planning P2/2.

▼ Bloquer la réservation à certaines périodes

Périodes où la réservation est impossible : [Ajouter une période](#)

Date de début	Date de fin	
<input type="text"/>	<input type="text"/>	

▼ Annulation de la réservation

- La réservation de cet équipement n'est pas annulable
- La réservation de cet équipement est annulable jusqu'au début de la réservation
- La réservation de cet équipement est annulable , jusqu'à avant le début de la réservation

▼ Localisation de l'équipement

Nouvelle adresse

Localisation de l'équipement

Indiquez l'adresse du lieu :

Si l'adresse n'est pas reconnue par Google ou si vous souhaitez déplacer le point, [dépliez l'outil de localisation manuelle](#)



5°/ Mode de réservation proposé par le Comité: La réservation P1/3

CONTACT ET PLAN PARTICIPER PHOTOS & VIDÉOS LES ÉQUIPES

Mardi 02 juin

Accueil / Réservations / mardi 02 juin

dim. Aujourd'hui
dim. 07 juin
dim. 14 juin

lun. dema
lun. 08 ju
lun. 15 ju

mar. **02 juin**

mer.
jeu.

ven. 05 juin
ven. 12 juin
ven. 19 juin

sam. 06 juin
sam. 13 juin
sam. 20 juin

Créneaux Eau Libre La Jemaye Test

Informations

- Tarif : Gratuit
- Vous pouvez inviter uniquement des personnes membres du club.

mardi 02 juin, de 10h00 à 11h00

La réservation est pour : 3 personnes

Merci d'indiquer les noms des personnes qui viennent avec vous.

	Nom	Prénom
1	<input type="text"/>	<input type="text"/>
2	<input type="text"/>	<input type="text"/>

Tarif de votre réservation : Gratuit

[CONFIRMER LA RÉSERVATION](#) [ANNULER](#)

Créneaux Eau Libre La Jemaye Test

09h00	09h00 – 10h00
10h00	10h00 – 11h00
11h00	11h00 – 12h00
12h00	12h00 – 13h00
13h00	13h00 – 14h00
14h00	14h00 – 15h00
15h00	15h00 – 16h00
16h00	16h00 – 17h00
17h00	17h00 – 18h00
18h00	18h00 – 19h00
19h00	19h00 – 20h00



5°/ Mode de réservation proposé par le Comité: La réservation P2/3

Créneaux Eau Libre La Jemaye Test

Informations
- Tarif : Gratuit
- Vous pouvez inviter uniquement des personnes membres du club.

mardi 02 juin, de 10h00 à 11h00

La réservation est pour : **3 personnes**

Merci d'indiquer les noms des personnes qui viennent avec vous.

	Nom	Prénom
1	TITI Gros Minet	16 ans
2	LAUREL Hardy	88 ans

Tarif de votre réservation : Gratuit

CONFIRMER LA RÉSERVATION **ANNULER**

www.cd24natation.com indique
La réservation a été enregistrée.

OK

Créneaux Eau Libre La Jemaye Test

Informations
- Tarif : Gratuit
- Vous pouvez inviter uniquement des personnes membres du club.

mardi 02 juin, de 10h00 à 11h00

La réservation est pour : **3 personnes**

Merci d'indiquer les noms des personnes qui viennent avec vous.

	Nom	Prénom
1	TITI Gros Minet	16 ans
2	LAUREL Hardy	88 ans

Tarif de votre réservation : Gratuit

CONFIRMER LA RÉSERVATION **ANNULER**

dim.	lun.	mar.	mer.	jeu.	ven.	sam.
Aujourd'hui	demain	02 juin	03 juin	04 juin	05 juin	06 juin
07 juin	08 juin	09 juin	10 juin	11 juin	12 juin	13 juin
14 juin	15 juin	16 juin	17 juin	18 juin	19 juin	20 juin

Créneaux Eau Libre La Jemaye Test

09:00	09:00 - 10:00
10:00	10:00 - 11:00 Réserver
11:00	11:00 - 12:00
12:00	12:00 - 13:00
13:00	13:00 - 14:00
14:00	14:00 - 15:00
15:00	15:00 - 16:00
16:00	16:00 - 17:00
17:00	17:00 - 18:00
18:00	18:00 - 19:00
19:00	19:00 - 20:00



5°/ Mode de réservation proposé par le Comité: La réservation P3/3

MESSAGE RECU PAR
L'ENTRAINEUR QUI A RESERVE

Comité départemental de natation de la Dordogne (CND24)

Bonjour,

Nous avons bien enregistré votre réservation.

Rappel de la réservation :

Créneaux Eau Libre La Jemaye Test

Date : mardi 02 juin

De : 10h00 à 11h00

Accompagnants :

- TITI Gros Minet 16 ans
- LAUREL Hardy 88 ans

Envoyé par [Comité départemental de natation de la Dordogne \(CND24\)](#)

MESSAGE RECU PAR:

CND24

COMITE TRIATHLON

CONSEIL DEPARTEMENTAL

Comité départemental de natation de la Dordogne (CND24)

Bonjour,

Nous avons enregistré une nouvelle réservation.

Information de la réservation :

Créneaux Eau Libre La Jemaye Test

Par : Laurent PASCAUD

Date : mardi 02 juin

De : 10h00 à 11h00

Accompagnants :

- TITI Gros Minet 16 ans
- LAUREL Hardy 88 ans

Envoyé via la plateforme [sportsregions.fr](#)



5°/ Mode de réservation proposé par le Comité: Quelques paramétrages à faire.

- Chaque Comité et le Département communiquera un responsable avec une adresse mail afin de l'inscrire sur le site comme « CONTRIBUTEUR »
- Chaque entraîneur devra s'inscrire sur le site et inscrire les nageurs afin qu'ils soient référenciés la première fois avec son numéro de licence.
- Chaque entraîneur en charge d'un groupe d'entraînement devra fournir une copie des diplômes à jour pour les remettre au Conseil Départemental.
- L'entraîneur pourra réserver ses créneaux à l'avance en respectant les autres clubs des deux comités et pourra aussi les annuler si besoin. Il ne pourra pas les modifier.
- Il conviendra de paramétrer le site en présence du Conseil Départemental et des Présidents des Comités.



5°/ Mode de réservation proposé par le Comité: Paramétrages réservations.

Réglages des réservations d'équipements

Enregistrer

Types d'équipements [Ajouter un type d'équipement](#)

Page de réservation d'équipements

Réglages de la page de réservation

E-mail de la réservation : 

Par défaut, les équipements sont réservables de 08:00 ▼ à 21:00 ▼

Limitation des réservations

Limiter un membre à faire 5 par Semaine glissan... ▼ pour des produits de même type

Limiter la réservation à 21 jours a

Il est possible de réserver un créneau débuté

Jour

Semaine

Mois

Semaine glissante (7 jours)

Mois glissant (30 jours)

Page d'achat de tickets

Achat de tickets de réservation (Activation/Désactivation)

Désactiver l'achat de tickets de réservation. Les réservations restent possibles, si les réservations sont gratuites ou si certains membres ont encore des tickets.

Activer l'achat de tickets de réservation (commande via panier).

Créditer les tickets immédiatement (sans validation manuelle) lorsque le paiement est reçu.



5°/ Mode de réservation proposé par le Comité: Enregistrement des personnes

[Retour](#) [Langues](#)

Les champs avec cette couleur sont susceptibles d'afficher sur votre site

Ajouter une image depuis :

[Chargement](#) [Respecter](#)

Taille maximale : 100 Mo
Merci d'attacher le fichier de format jpeg autorisé

Prénom
Olivier

Nom
Proueyron

Pseudo
TSD-Saint-Astier

Sexe
Homme

Date de naissance

Informations de contact

Email
olivier.proueyron@cd24.fr

Adresse

Code postal

Ville

Profession

Adresse secondaire (vous permet d'envoyer des communications et des messages, sans passer par plusieurs adresses, séparées par un séparateur " ; ")

Portable

Champ libre (ce champ est disponible sur affichage sur le site, voir la page membre)

Informations complémentaires

Informations complémentaires

Parents du membre

Parent 1		Parent 2	
Rechercher dans vos contacts		Rechercher dans vos contacts	
Prénom *	<input type="text"/>	Prénom *	<input type="text"/>
Nom *	<input type="text"/>	Nom *	<input type="text"/>
Rôle parental	<input type="text"/>	Rôle parental	<input type="text"/>
Email	<input type="text"/>	Email	<input type="text"/>
Téléphone	<input type="text"/>	Téléphone	<input type="text"/>

Rôle sur le site internet

Le compte web de cette personne n'est pas actif. Elle ne participe pas encore au site du club.

Si cette personne se crée un compte sur le site en renseignant la même adresse email que vous avez indiquée, le compte créé sera fusionné avec votre futur. Ses équipes et son rôle dans l'association seront conservés.

Vous pouvez envoyer des invitations à devenir CONTRIBUTEUR du site via la page [Tous les contacts](#)

Rôle dans l'association

Rôle administratif
Référént Sécurité

Rôle sportif principal
Entraîneur

Adhésion au club

Saison 2020 P16. Paiement

Hors sections sportives

CD24 - 19

Club

Natation Aquitaine

Natation course

E.N.P.

Autre catégorie

Maître

Espoir

ELITE JUNIORS

Réglementés et collectives

Nageur Grandeur Natation / Eau Libre

Nageur Grandeur Natation / Eau Libre

Triathlète

Présence dans les équipes

Diffusion des infos perso

Afficher la page du membre sur le site

Afficher le nom du membre

Afficher la photo du membre

Afficher l'email sur l'organigramme

Afficher ses téléphones sur l'organigramme

Vous pouvez également les voir depuis le tableau groupe

Absences prévues



6°/ Journée Animation: Le principe « Les boucles de la Jemaye »

- Créer une journée d'animation pour :
 - La promotion de la Natation et du Triathlon, et pourquoi pas le sauvetage,
 - La découverte de nouvelles pratiques,
 - Passage de tests d'évaluation pour les nouveaux jeunes licenciés par les clubs
 - Compléter l'offre licences en licenciant ce jour là de nouveaux pratiquants pour la saison
 - Compétition d'animation ludique sur différents parcours au travers de boucles
 - Animation Waterpolo avec un tournoi entre clubs de Natation et Triathlon
 - Attirer un public nouveau
 - Sensibilisation sur l'environnement.
 - Pique-nique et communion entre les clubs et comités



6° Journée Animation: Les boucles de la Jemaye: Le principes

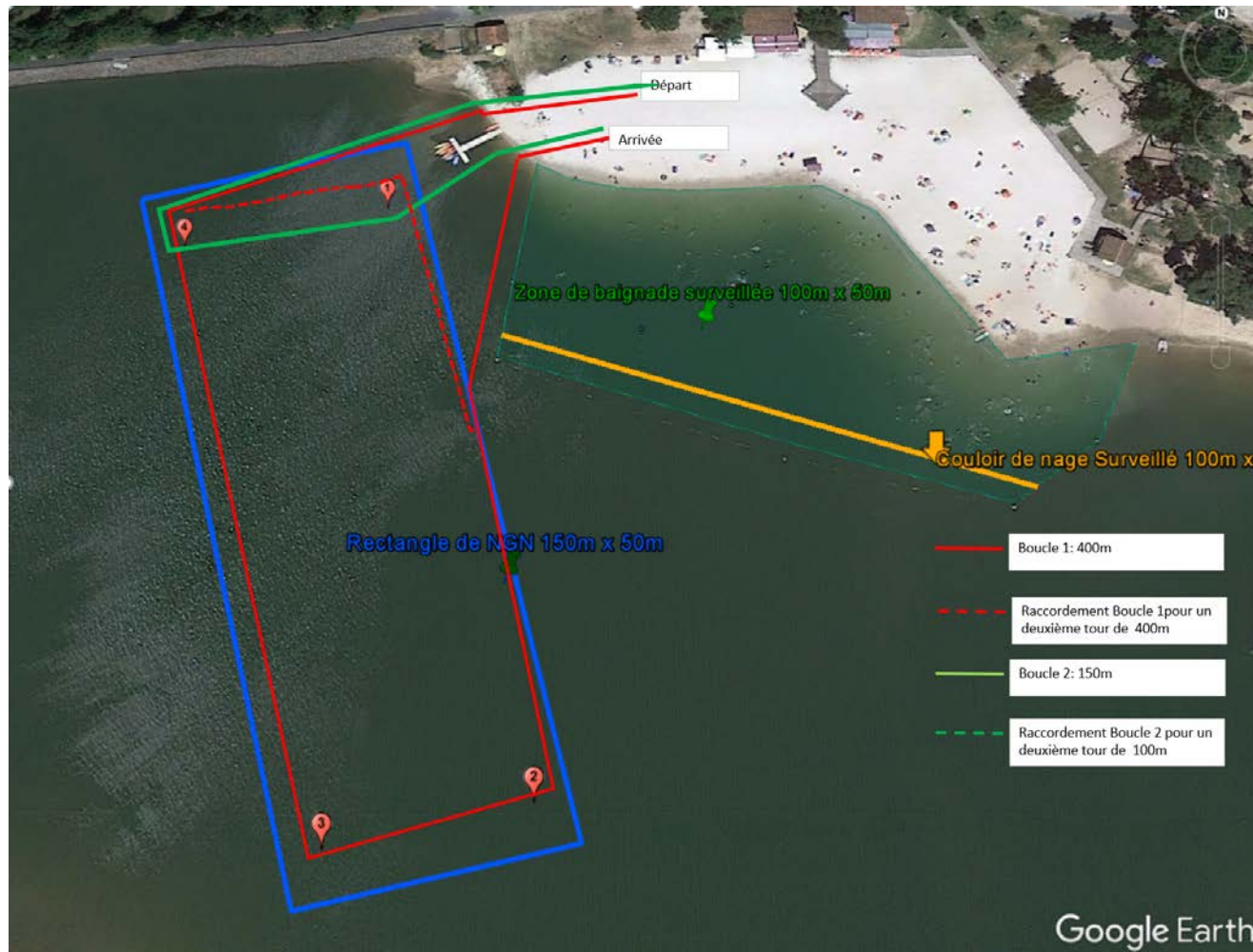

6°/ Journée Animation: Les boucles de la Jemaye: Le possible règlement (A murir)

- Manifestation d'animation
- Epreuves ouvertes uniquement aux nageurs licenciés à la FFN et Triathlon. Prise licence possible le jour même.
- Prix d'engagement pour couvrir les frais (Autour de 3€ à 5€ sauf pour les très jeunes)
- Départ depuis la plage et arrivée sur la plage.
- Chronométrage possible manuellement. (Voir coût pour équiper des nageurs de puces électroniques)
- Toutes les catégories d'âges quelque soit le parcours
 - Parcours 150m
 - Parcours 400m
 - Parcours 800m
 - Parcours 1600m
 - Parcours 2000m
- Différents classement possibles:
 - Classement individuel avec un barème de point et par catégories
 - Remise uniquement d'un diplôme
 - Classement par club en comptabilisant uniquement les 5 premiers nageurs: 25 points pour le 1^{ier}, 20 points pour le 2nd, etc.. pour chaque course, Dames et Messieurs
- Si dans les années à venir création d'un challenge avec un circuit eau libre en Dordogne (Code couleur au travers des bonnets, classement par point, etc. avec récompense Départemental (A voir avec le Département))



7°/ Questions diverses

Document approuvé à l'unanimité lors du CODIR du 2 Juin 2020. Voir compte rendu 2020 CDN24 CR 005 Rev 0 du 2 juin 2020 sur www.cd24natation.com





MERCI



@flopics.swim - LNNA



<http://www.cd24natation.com/>

TERRAIN-WATKO - INFORMATIONS TECHNIQUES



DIMENSIONS ET MODULARITÉ

Le terrain est composé de:

- 2 cages
- 4 zones rectangulaires latérales dont 2 prisons
- 2 lignes de côté avec marquage des 2 mètres en rouge, 4 mètres en vert et milieu en noir
- 8 sacs de lest et cordes de 5 mètres

Dimensions déplié : 22M x 10M

Dimensions utiles pour le jeu : 20M x 10M

Dimensions plié (valise) : 85 cm x 43 cm x 37 cm

Poids : 35Kg

Les buts fournis avec le terrain permettent de jouer sur 2 hauteurs distinctes de 75 cm ou 90 cm au choix.

RÉSISTANCE

Pour ses composants gonflables, notre terrain est composé d'une vessie en TPU entourée par une gaine en Tarpaulin (mélange de plusieurs couches de PVC et textile).

Ce dernier assure une bonne résistance du produit aux agressions extérieures tout en maintenant la forme des différentes pièces.

MONTAGE

DÉPLIAGE

Déplier chaque composant du terrain sur une surface plane.

Gonfler chaque composant à la pression de 7 PSI (0,48 bars) à l'aide de la pompe et les

assembler selon notice.

FIXATION

Le terrain pourra être fixé, soit aux bords du bassin à l'aide de cordes, soit par lestage à l'aide des 8 sacs à lest et des 8 cordes de 5 mètres fournis.

Pour assurer un lestage efficace, prévoir de remplir les sacs avec des pierres ou du sable jusqu'à la sangle ou pour atteindre un poids de 10 kg.

DÉMONTAGE

Désolidariser les sacs à lest du terrain puis désassembler les composants.

Déplacer chaque composant sur une surface plane, dévisser le bouchon supérieur de la valve entièrement puis dévisser partiellement la base de la valve et laisser l'air s'échapper environ 1 minute.

ATTENTION : un bruit très fort aura lieu si on dévisse trop rapidement la base de la valve.

CONSEILS D'ENTRETIEN

Notre terrain a été conçu pour permettre sa réparation par le client. Si une fuite est constatée sur un composant, il suffit d'ouvrir les 2 zips noirs et de retirer la vessie pour localiser la partie trouée.

Nous fournissons 12 patches autocollant, 3 valves "boston" de rechange ainsi qu'une corde de 23 m pour sortir chaque vessie de sa gaine.

GARANTIE

2 ans

MOINS

COMPOSITIONS / CONSEILS

COMPOSITION

Tissu principal : 75.0% Polychlorure de vinyle, Tissu principal : 25.0% Polyester Poche : 100.0% Polyuréthane thermoplastique

CONSEILS EN MATIÈRE DE RANGEMENT

Stocker une fois le produit séché.

NOTICE

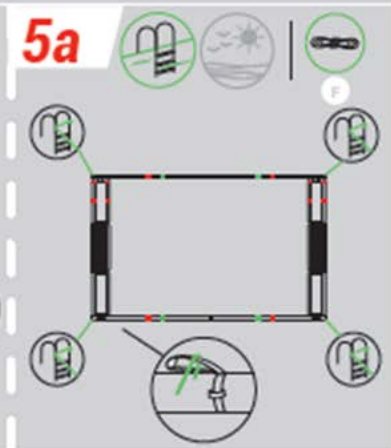
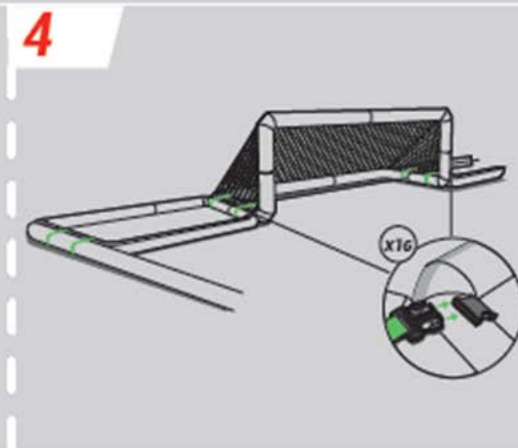
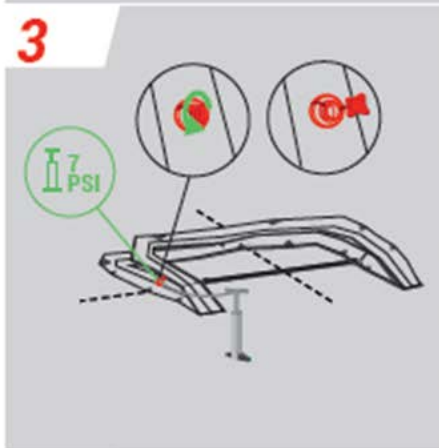
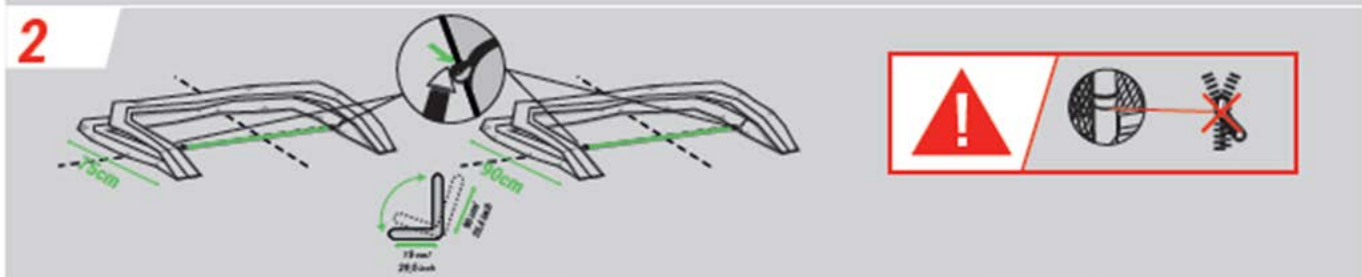
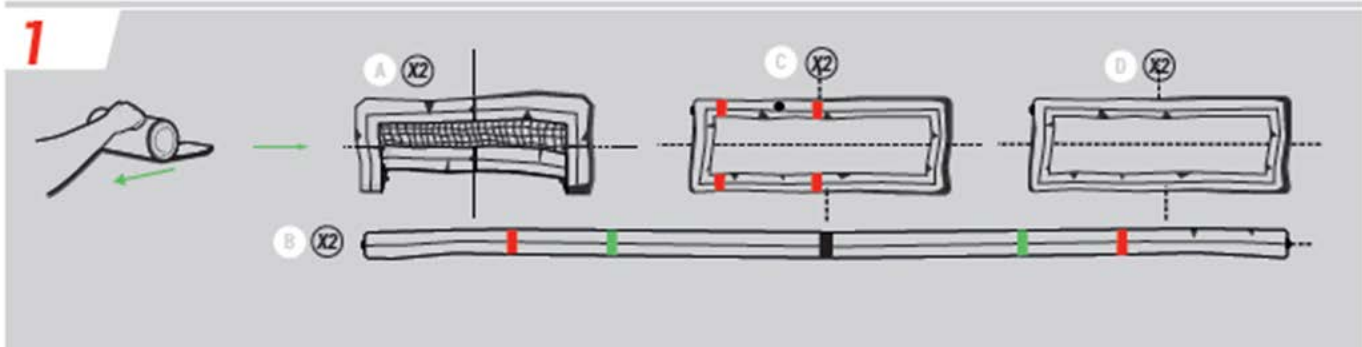
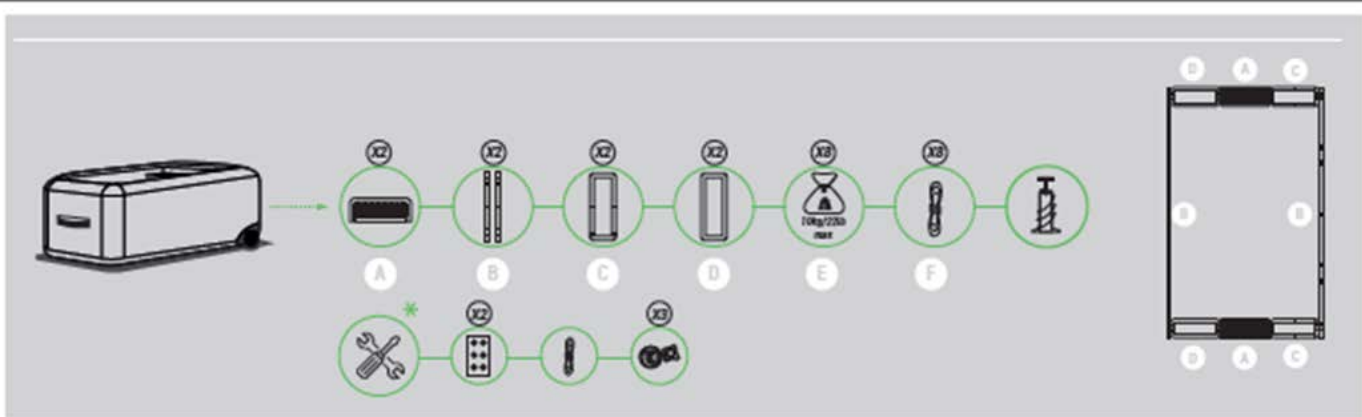

5b

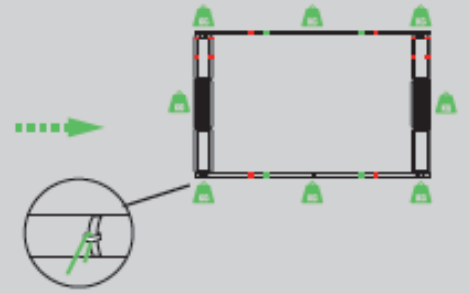
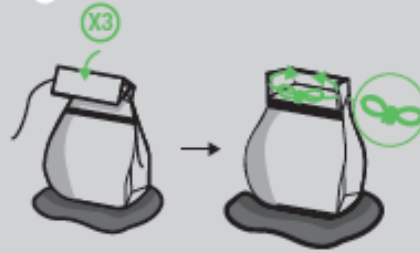
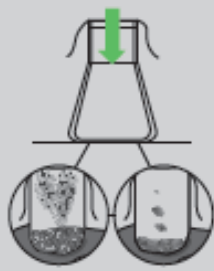

1

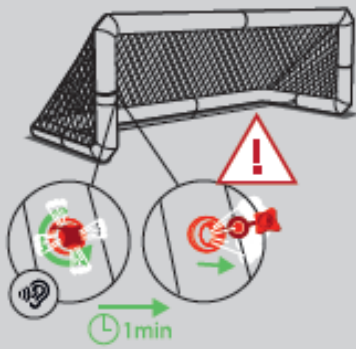
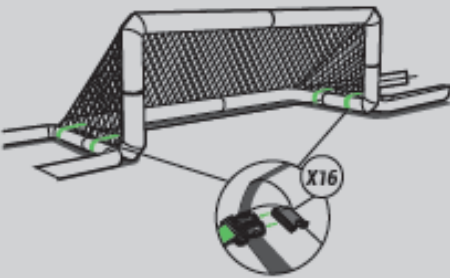

2

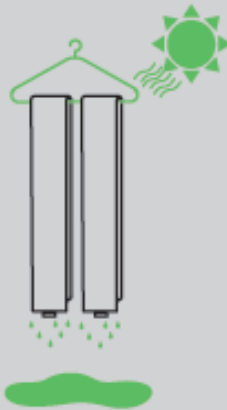
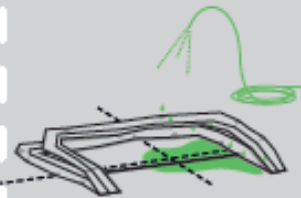

3

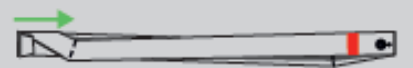
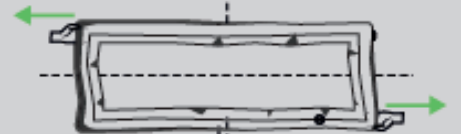
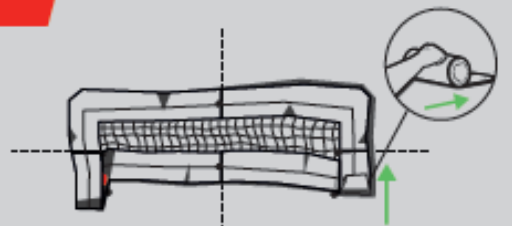

4

